

MIX 125



Hormigonera para trabajos en interior

- Motor eléctrico monofásico:
 - 230V / 50 Hz
 - Protección IP45
 - Sonda térmica.
 - Interruptor con disyuntor.
- Robusta ideal para reformas en vivienda.
- Ligera y fácil de transportar.
- Se suministra en caja.



Calle Ca'n Valero, 33 · Polígono Ind. Ca'n Valero · PALMA DE MALLORCA
Telf. 971 76 47 50 · www.reyfama.es

Características técnicas		MIX 125
Capacidad cuba	litros	125
Capacidad mezcla	litros	100
Rotación	rpm	24
Motor monofásico 230V/50Hz	kW/HP	0.55/0,75
Peso	Kg	55
Nivel Sonoro Lwa	dB	76
Referencia		H.MIX125



Dimensiones embalaje (mm):

(largo) 860
(ancho) 680
(alto) 650
6 uds palet

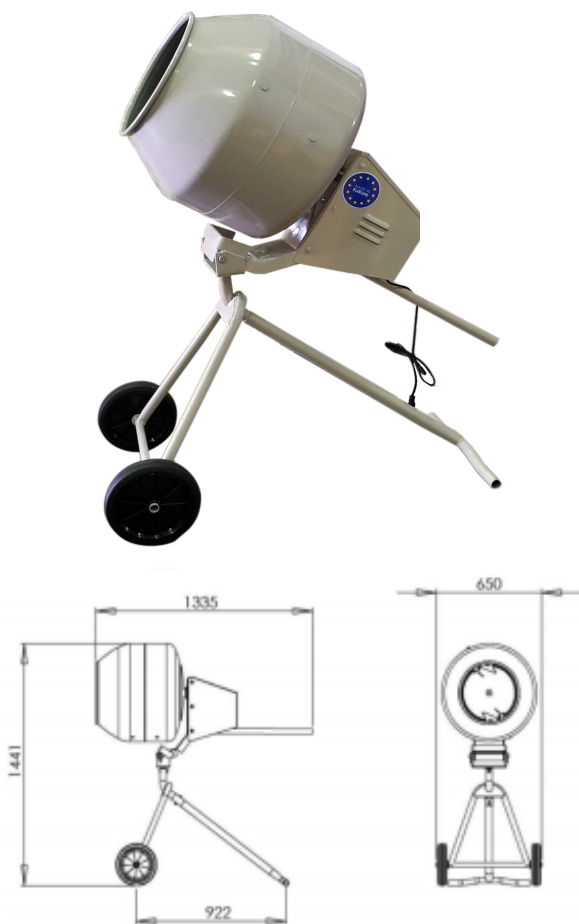

35kg 1/2 saco* de cemento de 35kg por carga.

* información orientativa en función de la densidad de cemento y material a usar.

MINIMIX 150



Hormigonera portatil profesional

Motor eléctrico

- Robusta, ideal para trabajos de mediana envergadura.
- Ligera, fácil de transportar, mezcla al equivalente de una carretilla llena.
- La utilización del pie, permite realizar la mezcla y el vertido a la altura de carretilla.
- Motor eléctrico monofásico:
 - 230V / 50 Hz,
 - Protección IP45.
 - Sonda térmica.
 - Interruptor con disyuntor.
- Se suministra en caja.



Características técnicas		MINIMIX 150
Capacidad cuba	litros	130
Capacidad mezcla	litros	90
Rotación	rpm	24
Motor monofásico 230V/50Hz	kW/HP	0.55/0,75
Peso	Kg	56
Nivel Sonoro Lwa	dB	84
Referencia		PB-M18BE

Recambios	Referencia
Reductora completa Minimix 150	PB-R-900/37600
Bombo Minimix 150	PB-R-CMS12SP
Trípode Minimix 150	PB-R-900/26500SP

Dimensiones hormigonera sobre pie:

(largo) 1230 mm
(ancho) 1060 mm
(alto) 1430 mm



Dimensiones embalaje:

(largo) 900 mm
(ancho) 600 mm
(alto) 720 mm
6 uds palet